



RED SLALOM ARCOS
NET SLALOM ARC
FILET SLALOM ARC

ARC10

1/4

052-10-0010242-1

Fabricado por / Made by / Fabriqué par GALOPÍN PARQUES, S.L.

ESPECIFICACIONES/ SPECIFICATIONS/ SPÉCIFICATIONS:

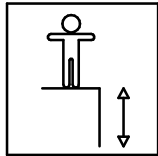

188 cm.

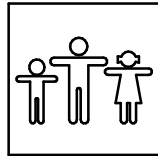

3 u.

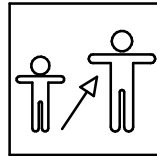

3 - 14

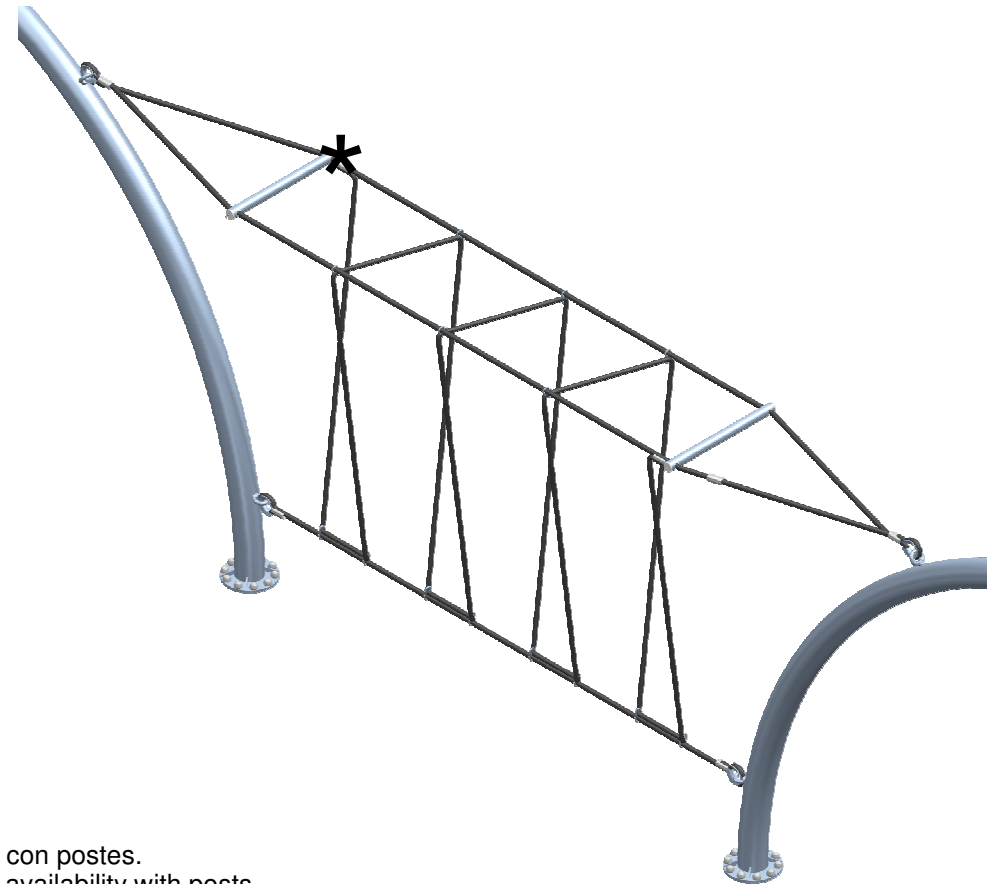

Dimensiones de pieza mas grande/Maximum dimensions of parts/ Dimensions maximum de la pièce:

464x56x164 cm.

Peso pieza mas pesada/Maximum weight of parts/ Poids maximum de la pièce:

13,56 kg

Complemento para las series ARCO y DOMO. Sólo incluye red. Consultar disponibilidad con postes.
Complement for the series ARCO and DOMO. It only includes the net. Please consult its availability with posts.
Supplément pour ARCO et DOMO. Seulement le filet est inclus. Demander disponibilité avec poteaux.

FUNCIONES LÚDICAS

PLAYFUL ACTIVITIES

ACTIVITÉS LUDIQUES



RED SLALOM ARCOS
NET SLALOM ARC
FILET SLALOM ARC

ARC10

2/4

052-10-0010242-1

Zona de impacto/ Impact zone/ Zone d'impact:

Superficie de seguridad requerida y revestimientos del suelo según la norma EN1176-1:2008.

Safety surface required and floor covering according to the standard EN1176-1:2008.

Zone de sécurité et revêtement du sol conformes à la norme EN1176-1:2008.

DIMENSIONES GENERALES/ GENERAL DIMENSIONS/ DIMENSIONS GÉNÉRALES
TOLERANCIAS/ TOLERANCES/ TOLERANCES: +-3%

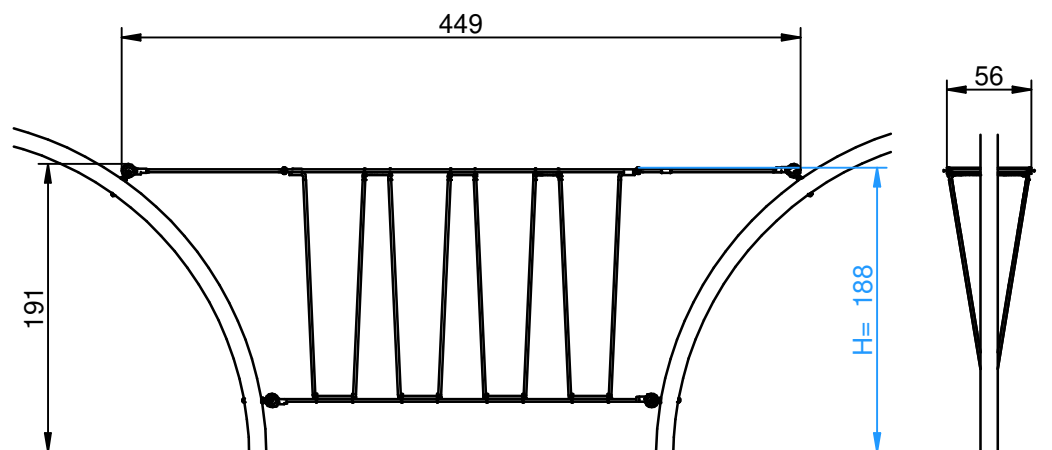
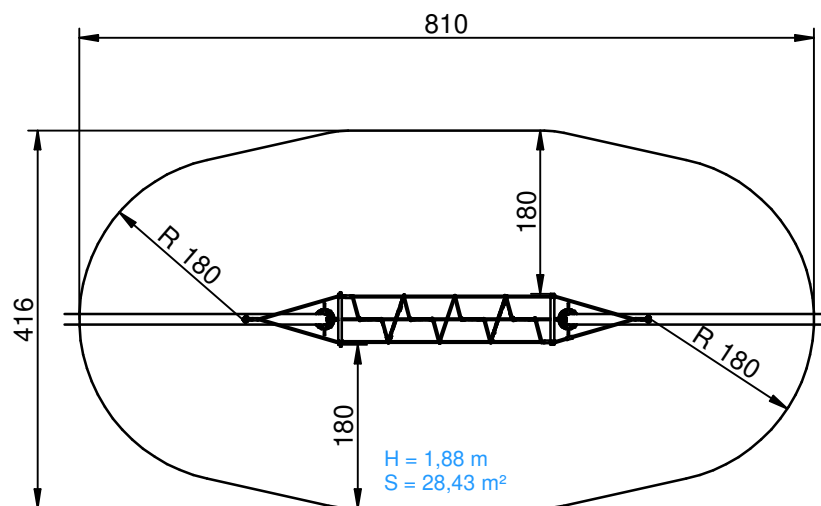

INSTALACIÓN/ INSTALLATION/ INSTALLATION:

Tipos de cimentación/ Types of foundation/ Types de fondation: SBH

Disponibilidad de repuestos/Availability of replacement parts/Disponibilité de pièces de recharge: 10 años/ 10 years/ 10 années

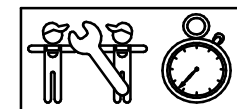

4 h.

RED SLALOM ARCOS
NET SLALOM ARC
FILET SLALOM ARC

ARC10

3/4

052-10-0010242-1

DESCRIPCIÓN MATERIALES:

Piezas de plástico: Polietileno, polipropileno y poliamida.

Piezas metálicas: Acero S-235 cincado y lacado, AISI-304 y aluminio, 6063.

Tornillería: Acero calidad 8.8 DIN267, AISI-304.

Cuerdas: cuerda de red. De multifilamento trenzada y recubierta de polipropileno.

MATERIAL DESCRIPTION:

Plastic Parts: Polyethene, polypropylene and polyamide.

Metallic Parts: Zinc coated and lacquered steel S-235, AISI-304 and aluminum, 6063.

Fixings: Steel conforming to 8.8 DIN267, AISI-304.

Rope: Swing net, Polypropylene covered braided multifilament rope.

DESCRIPTION DES MATÉRIELS:

Pièces plastiques: Polyéthylène, polypropylène ou polyamide.

Pièces métalliques: Zingué et laqué acier S-235, AISI-304 et aluminium, 6063.

Visserie: Acier qualité 8.8 DIN267, AISI-304.

Cordes: corde de filets. De multifilament tressé et recouverte de polypropylène.

GALOPIN PARQUES se reserva el derecho de modificar sin previo aviso la información contenida en este documento.

GALOPIN PARQUES reserves the right to change the information contained in this document without prior notice.

GALOPIN PARQUES se réserve le droit de modifier ses produits sans préavis les informations contenues dans le présent document.

RED SLALOM ARCOS
NET SLALOM ARC
FILET SLALOM ARC

ARC10

4/4

052-10-0010242-1

PLAN DE MANTENIMIENTO:

Semanalmente comprobar de forma visual el estado general del juego, asegurando que no haya roturas o desperfectos peligrosos para los usuarios.

Cada mes verificar que la red está tensada y sin desfilamentos.

Asegurar que la estabilidad estructural del juego sea la misma del primer día.

Verificar el estado de toda la tornillería y sus protecciones.

Anualmente verificar la ausencia de corrosión en las partes metálicas.

Comprobar todas las cimentaciones.

MAINTENANCE:

Every week carry out a visual check on the general state of the element to make sure there are no breakages or damages to endanger users.

Every month check that the netting is tight and not frayed.

Ensure that the element is as structurally stable as when it was new.

Check the state of all the screws, bolts and their protection.

Every year check there is no corrosion on the metal legs.

Check all ground fixings.

PLAN DE MAINTENANCE:

Chaque semaine vérifier visuellement l'état général du jeu, en s'assurant qu'il n'y ait rien de cassé ou de détérioré pouvant présenter un danger pour les usagers.

Chaque mois vérifier que le filet soit tendu et sans effilochement.

S'assurer que la stabilité structurelle du jeu soit identique à celle du premier jour.

Vérifier l'état de toute la visserie et de sa protection.

Chaque année vérifier l'absence de corrosion sur les parties métalliques.

Vérifier toutes les fondations.

GALOPIN PARQUES se reserva el derecho de modificar sin previo aviso la información contenida en este documento.

GALOPIN PARQUES reserves the right to change the information contained in this document without prior notice.

GALOPIN PARQUES se réserve le droit de modifier ses produits sans préavis les informations contenues dans le présent document.