



TORRE CON TOBOGÁN
Tower With Slide
Tour Avec Toboggan

CUB020

1/4

036-02-0004211-0

Fabricado por / Made by / Fabriqué par GALOPÍN PARQUES, S.L.

ESPECIFICACIONES/ SPECIFICATIONS/ SPÉCIFICATIONS:



279 cm



10 u.

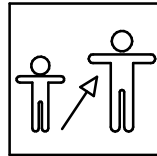

4-14

Dimensiones de pieza mas grande/Maximum dimensions of parts/ Dimensions maximum de la pièce:

106x106x7 cm.

Peso pieza mas pesada/Maximum weight of parts/ Poids maximum de la pièce:

44 kg

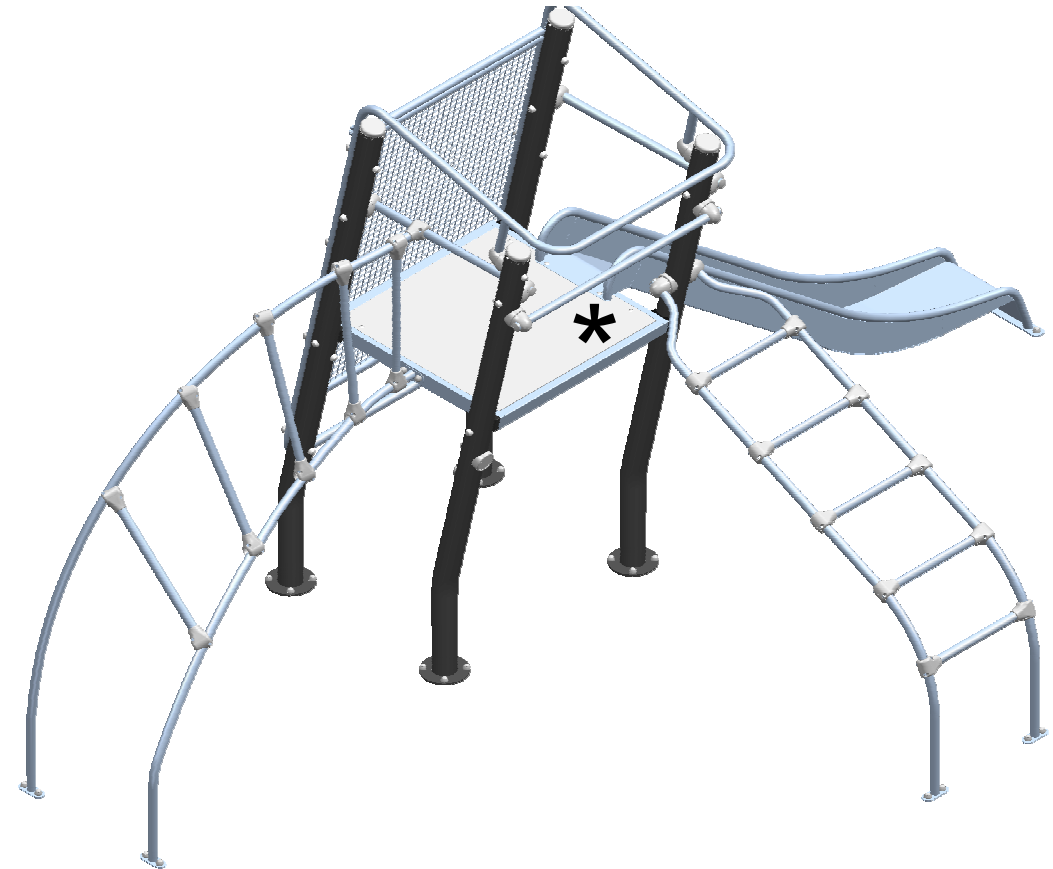

FUNCIONES LÚDICAS
PLAYFUL ACTIVITIES
ACTIVITÉS LUDIQUES

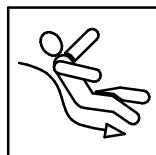

TORRE CON TOBOGÁN

Tower With Slide

Tour Avec Toboggan

CUB020

2/4

036-02-0004211-0

Zona de impacto/ Impact zone/ Zone d'impact:

Superficie de seguridad requerida y revestimientos del suelo según las normas EN1176-3:2008 y EN1176-1:2008

Safety surface required and floor covering according to the standard EN 1176-3:2008 and EN1176-1:2008

Zone de sécurité et revêtement du sol conformes à las normas EN 1176-3:2008 et EN1176-1:2008

DIMENSIONES GENERALES/ GENERAL DIMENSIONS/ DIMENSIONS GÉNÉRALES
TOLERANCIAS/ TOLERANCES/ TOLERANCES: +-3%

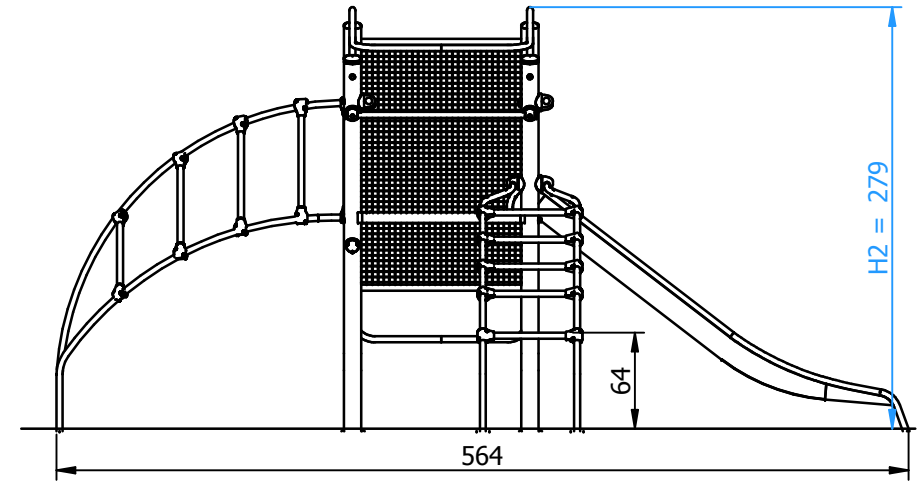
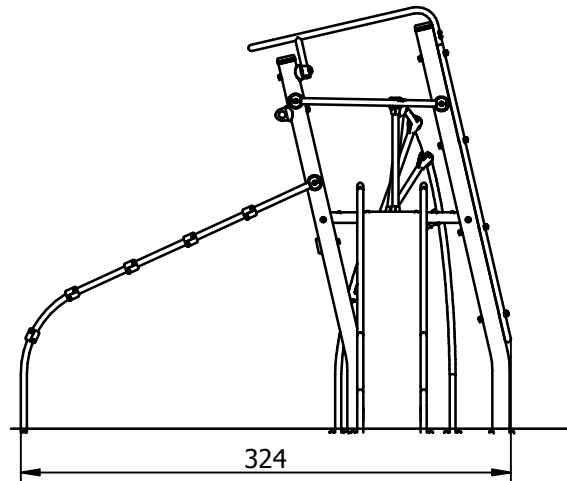
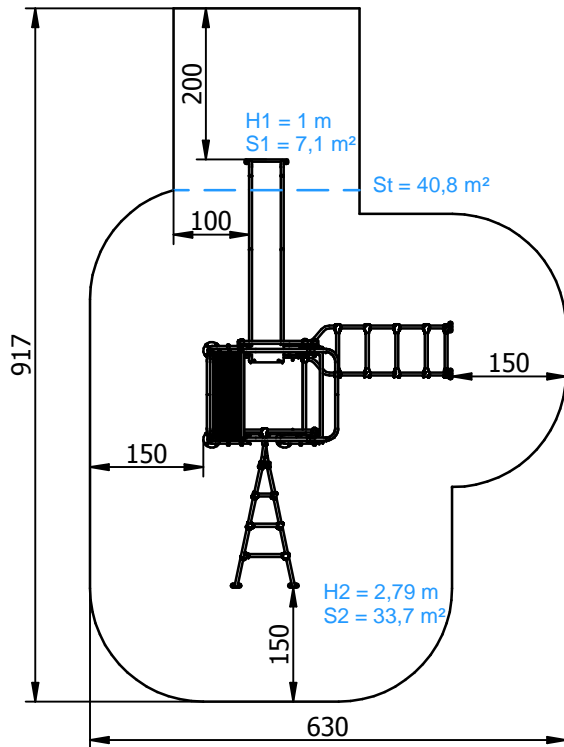

INSTALACIÓN/ INSTALLATION/ INSTALLATION:

Tipos de cimentación/ Types of foundation/ Types de fondation: SBH/SD

Disponibilidad de repuestos/Availability of replacement parts/Disponibilité de pièces de recharge: 10 años/ 10 years/ 10 années



6 h.

TORRE CON TOBOGÁN

Tower With Slide

Tour Avec Toboggan

CUB020

3/4

036-02-0004211-0

DESCRIPCIÓN MATERIALES:

Paneles: Tramex y HPL de 15mm.

Postes: Acero S-235 zincado y lacado.

Piezas de plástico: polipropileno y poliamida.

Piezas metálicas: Acero S-235 galvanizado y lacado, AISI-304 ó AISI-316.

Tornillería: Acero calidad 8.8 DIN267, AISI-304 ó AISI-316.

Pintura: 1 mano de lacado en polvo constituido por mezcla de resinas poliéster, endurecedores y pigmentos, exento de plomo y con alta resistencia a la meteorización..

MATERIAL DESCRIPTION:

Panel: Tramex and 15mm HPL panels.

Posts: zinc and lacquered steel S-235.

Plastic Parts: Polypropylene and polyamide.

Metallic Parts: Galvanized and lacquered steel S-235, AISI-304 or AISI-316.

Fixings: Steel conforming to 8.8 DIN267, AISI-304 or AISI-316.

Paint: 1 coat of dust lacquer formed by the mixture of polyester resin, hardeners and colour pigments. Free of lead and high resistance to weather deterioration.

DESCRIPTION MATÉRIELS:

Panneaux: Tramex et panneaux de 15mm.

Poteaux: acier S-235 fer zingué et laqué.

Pièces plastiques: Polypropylène et polyamide.

Pièces métalliques: Galvanisé et laqué acier S-235, AISI-304 ou AISI-316.

Visserie: Acier qualité 8.8 DIN267, AISI-304 ou AISI-316.

Peinture: 1 couche de laqué en poudre constituant par mélange de résines polyester, durcisseures et pigments, libre de plomb et avec un haute résistance aux changements de l'environnement.

GALOPÍN PARQUES se reserva el derecho de modificar sin previo aviso la información contenida en este documento.

GALOPÍN PARQUES reserves the right to change the information contained in this document without prior notice.

GALOPÍN PARQUES se réserve le droit de modifier ses produits sans préavis les informations contenues dans le présent document.

TORRE CON TOBOGÁN

Tower With Slide

Tour Avec Toboggan

CUB020

4/4

036-02-0004211-0

PLAN DE MANTENIMIENTO:

Semanalmente comprobar de forma visual el estado general del juego, asegurando que no haya roturas o desperfectos peligrosos para los usuarios.

Cada mes comprobar que las articulaciones tengan un movimiento uniforme. Engrasar si conviene.

Asegurar que la estabilidad estructural del juego sea la misma del primer día.

Verificar el estado de toda la tornillería y sus protecciones.

Anualmente verificar la ausencia de corrosión en las partes metálicas.

Comprobar todas las cimentaciones.

MAINTENANCE:

Every week carry out a visual check on the general state of the element to make sure there are no breakages or damages to endanger users.

Every month check that the joints move smoothly. Grease them if necessary.

Ensure that the element is as structurally stable as when it was new.

Check the state of all the screws, bolts and their protection.

Every year check there is no corrosion on the metal legs.

Check all ground fixings.

PLAN DE MAINTENANCE:

Chaque semaine vérifier visuellement l'état général du jeu, en s'assurant qu'il n'y ait rien de cassé ou de détérioré pouvant présenter un danger pour les usagers.

Chaque mois vérifier que les articulations aient un mouvement uniforme. Graisser si nécessaire.

S'assurer que la stabilité structurelle du jeu soit identique à celle du premier jour.

Vérifier l'état de toute la visserie et de sa protection.

Chaque année vérifier l'absence de corrosion sur les parties métalliques.

Vérifier toutes les fondations.

GALOPÍN PARQUES se reserva el derecho de modificar sin previo aviso la información contenida en este documento.

GALOPÍN PARQUES reserves the right to change the information contained in this document without prior notice.

GALOPÍN PARQUES se réserve le droit de modifier ses produits sans préavis les informations contenues dans le présent document.