



**PARED PARA CHUTAR**  
**Shooting Aid Wall**  
**Mur Pour Shooter**

CDE33

1/5

007-20-CDE33-2

Fabricado por / Made by / Fabriqué par GALOPÍN PARQUES, S.L.

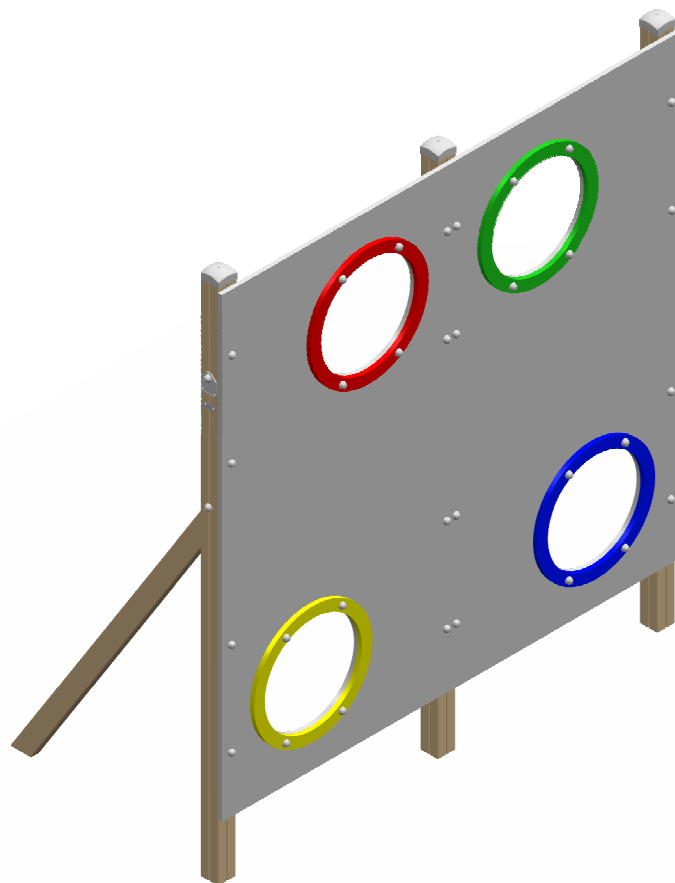

GALOPÍN PARQUES se reserva el derecho de modificar sin previo aviso la información contenida en este documento.

GALOPÍN PARQUES reserves the right to change the information contained in this document without prior notice.

GALOPÍN PARQUES se réserve le droit de modifier ses produits sans préavis les informations contenues dans le présent document.

# PARED PARA CHUTAR

## Shooting Aid Wall

### Mur Pour Shooter

CDE33

2/5

007-20-CDE33-2

Tomar con hormigón  
Concrete foundation  
Fundation concret

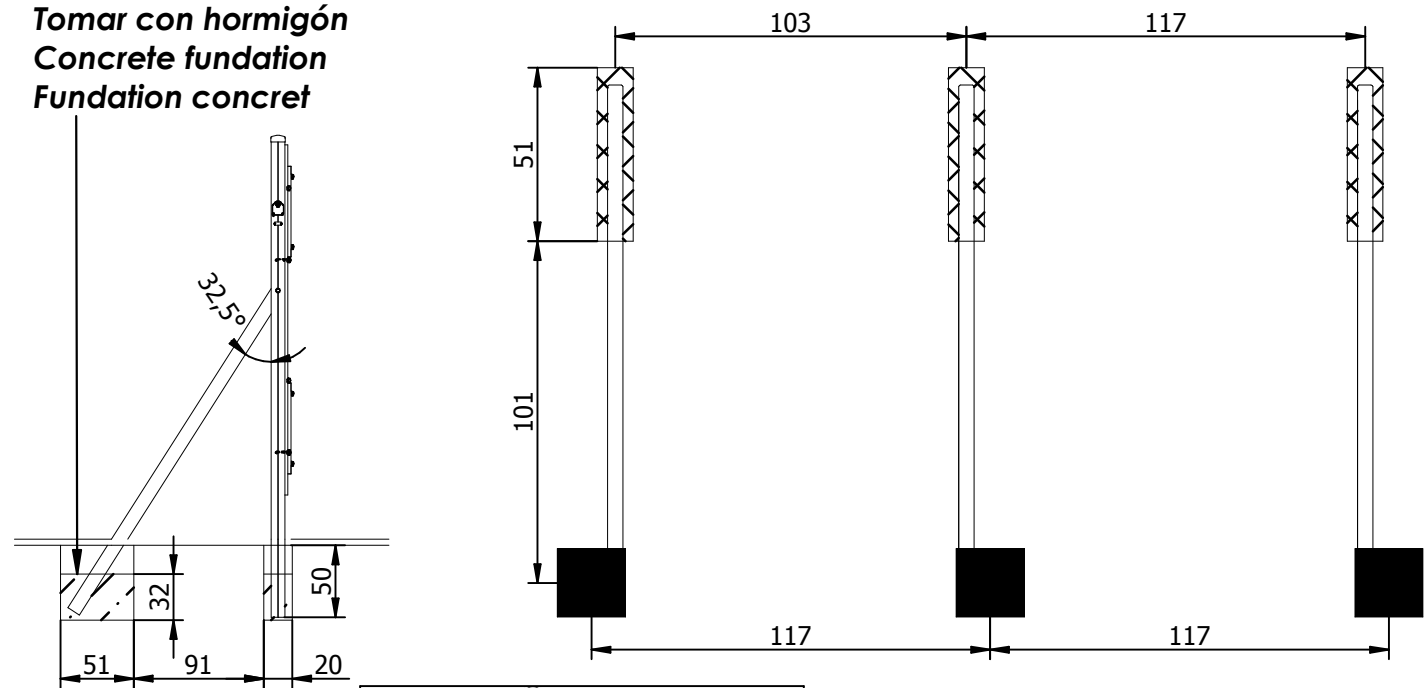
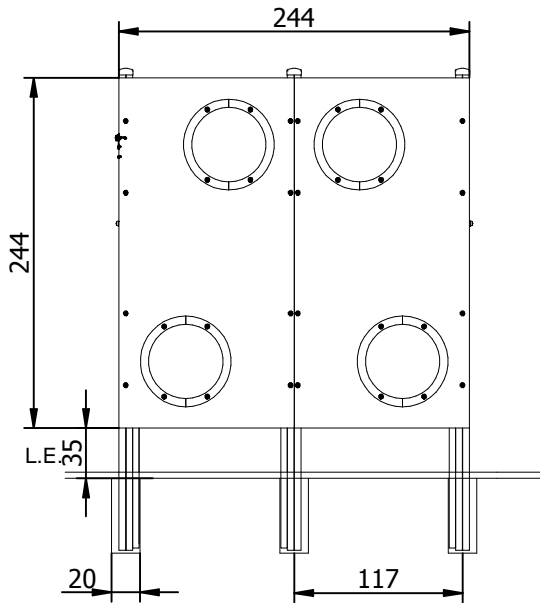

- 1.-Poste/post/poteaux
- 2.-Superficie de juego/area covered by equipment/aire de jeux.
- 3.-Parte superior de los cimientos/cement postfor anchorage/cote superior de betonage
- 4.-Marca de la línea de suelo/ground level mark/marque de la ligne du sol

**SUELO BLANDO** --> BASADO EN EL ENTERRAMIENTO DE LOS POSTES  
**SOFT GROUND POST TYPE** --> THE END OF THE POST IS BURIED INTO THE SOFT GROUND  
**SOL MOU POTEAU** --> (SOL DE SABLE, GAZON...) ENTERREMENT DU POTEAU DANS LE SOL

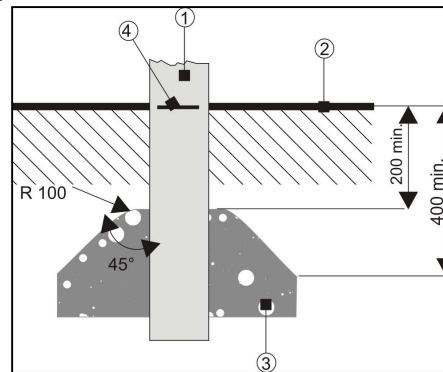

**SB**

AGUJERO PARA POSTE  
HOLE FOR POST  
TROU POUR LE POTEAUX

ZONA A EXCAVAR  
EXCAVATION ZONE  
ZONE À CROSSE



-El diseño de la zapata es meramente ilustrativo, ésta debe de ser calculada en función de las características propias del terreno, no siendo dicho cálculo responsabilidad del fabricante o distribuidor. ("...debería tenerse cuidado en lo referente a las condiciones anormales" pto.6.3 h EN1176-1).  
 -The design of the concrete filling is merely illustrative as it is different depending on the characteristics of each kind of ground. So, the distributor or manufacturer is not responsible for the size and design of this concrete filling ("attention must be placed in grounds in unusual conditions pto.6.3 h EN1176-1).  
 -Le dessin des fixations est simplement illustratif. La fixation doit être calculée en fonction des caractéristiques propres du terrain. Ce calcul ne sera pas de la responsabilité du fabricant ou du distributeur ("... il faudrait faire attention en ce qui concerne les conditions anormales" pto 6.3 h EN1176-1).

# PARED PARA CHUTAR

## Shooting Aid Wall

### Mur Pour Shooter

CDE33

3/5

007-20-CDE33-2

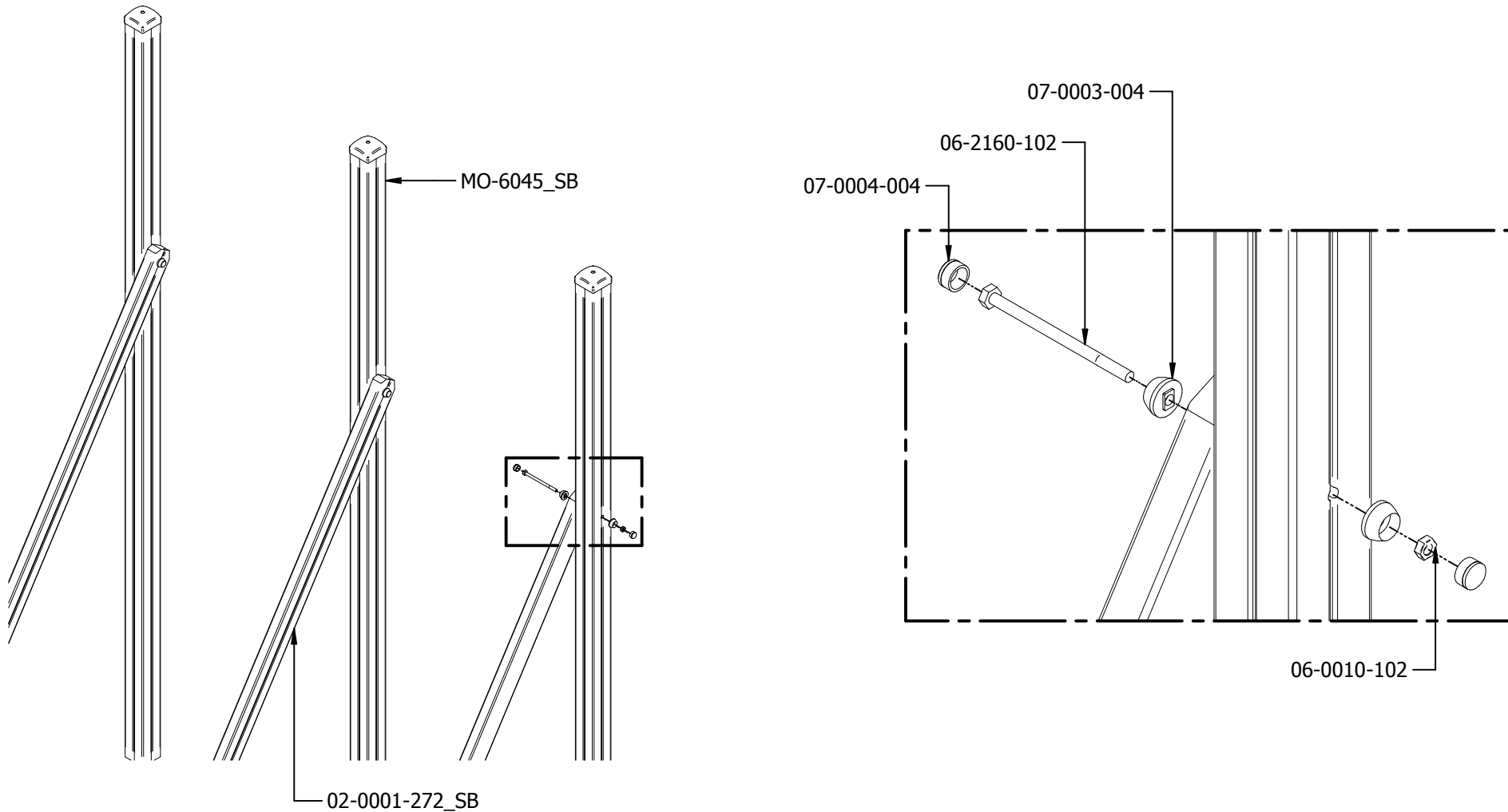

GALOPÍN PARQUES se reserva el derecho de modificar sin previo aviso la información contenida en este documento.

GALOPÍN PARQUES reserves the right to change the information contained in this document without prior notice.

GALOPÍN PARQUES se réserve le droit de modifier ses produits sans préavis les informations contenues dans le présent document.

# PARED PARA CHUTAR

## Shooting Aid Wall

### Mur Pour Shooter

CDE33

4/5

007-20-CDE33-2

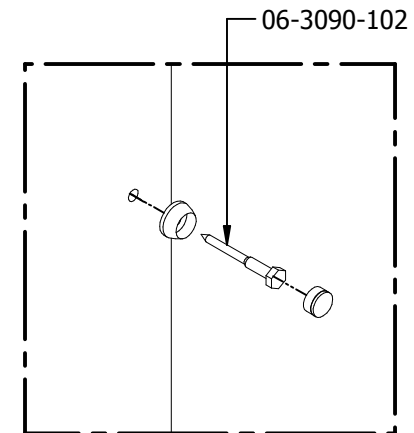
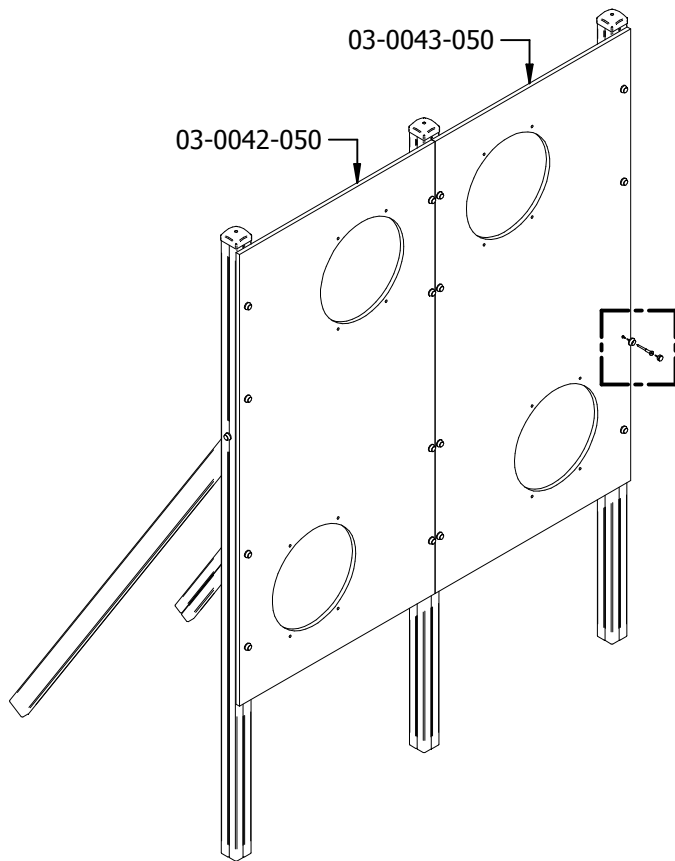

GALOPÍN PARQUES se reserva el derecho de modificar sin previo aviso la información contenida en este documento.

GALOPÍN PARQUES reserves the right to change the information contained in this document without prior notice.

GALOPÍN PARQUES se réserve le droit de modifier ses produits sans préavis les informations contenues dans le présent document.

# PARED PARA CHUTAR

## Shooting Aid Wall

### Mur Pour Shooter

CDE33

5/5

007-20-CDE33-2

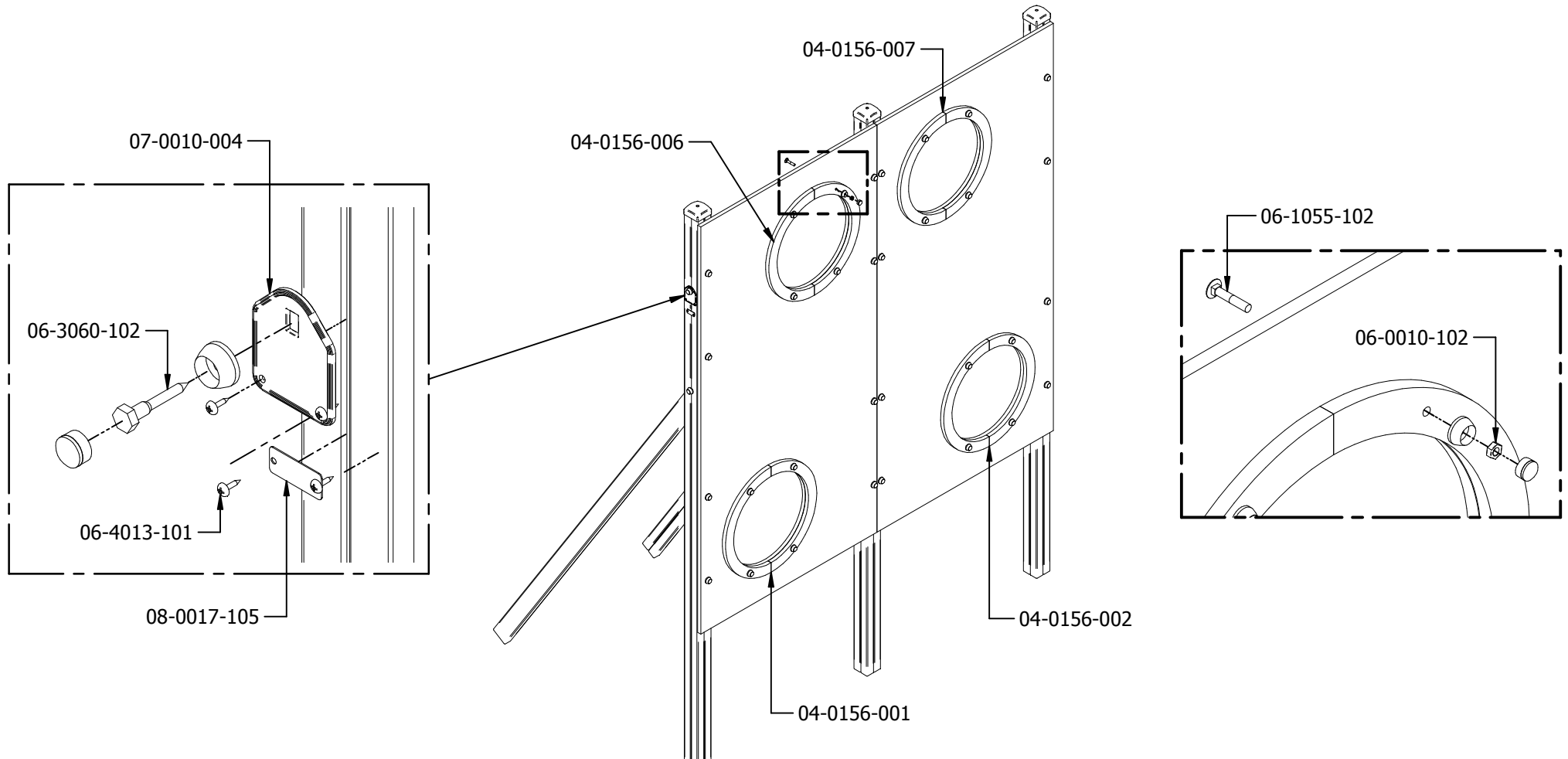

GALOPÍN PARQUES se reserva el derecho de modificar sin previo aviso la información contenida en este documento.

GALOPÍN PARQUES reserves the right to change the information contained in this document without prior notice.

GALOPÍN PARQUES se réserve le droit de modifier ses produits sans préavis les informations contenues dans le présent document.